

Montageanleitung

PA / PVDF

Instructions de montage

PA / PVDF

Installation instructions

PA / PVDF

Verschraubungen werden montagebereit geliefert.

1. Vorbereiten

Rohr sauber und rechtwinklig ablängen z.B. mit Schlauch Cutty AC 835.
Einschraubgewinde mit Teflonband abdichten (ausser Verschraubungen mit zylindrischem Gewinde).

2. Rohr einführen

Rohr bis zum Anschlag in die Verschraubung stossen.

3. Rändelmutter anziehen

Rohr gegen Grundteil drücken. Anschlussmutter mit Gabelschlüssel 1 3/4 Umdrehungen anziehen. Nippel mit einem zweiten Schlüssel gegenhalten.
Ein Markierungsstrich kann die Kontrolle der vorgeschriebenen Umdrehungen erleichtern.

4. Demontage, Wiedermontage

Beim Abschrauben der Mutter bleibt der Klemmring auf dem Rohr.

Bei wiederholter Montage der gleichen Verschraubung, Anschlussmutter erneut **von Hand** bis zum **fühlbaren Anschlag** montieren und mit dem Schlüssel für die endgültige Montage mit 1/4 Umdrehung anziehen.

Durch erneutes Anziehen der Mutter wird die Verbindung wieder einwandfrei dicht.

Wird eine bereits gebrauchte Verschraubung für einen neuen Rohranschluss verwendet, so ist der Klemmring zu ersetzen.

Rohre* Es sind Rohre mit sauberer, glatter Oberfläche, deren Aussendurchmesser innerhalb von ± 0,1 mm liegen, zu verwenden. (Siehe auch Tabelle «Mindestwandungen» im Anhang.)

Drehbarer Klemmring Es ist ohne Einfluss für die Güte der Verbindung, wenn sich der Klemmring nach der Montage auf dem Rohr oder das Rohr in der Anschlussmutter drehen lässt.

Les raccords sont livrés prêts au montage.

1. Préparation

Couper le tube proprement à longueur et à l'équerre, par exemple avec le Cutty AC 835.
Colmater le filetage à visser avec du Téflon pour en assurer l'étanchéité (à l'exception des raccords à filetage cylindrique).

2. Introduire le tube

Mettre le tube en butée.

3. Serrer l'écrou moleté et pousser le tube contre la pièce à raccorder

Serre l'écrou de raccordement à l'aide d'une clé plate, d'environ 1 tour 3/4. maintenir le raccord à l'aide d'une deuxième clé. Un trait -repère permettra de contrôler et faciliter le nombre de tour de serrage.

4. Démontage et remontage

Après le démontage, qui s'effectue en dévissant l'écrou moleté, la bague de serrage reste sur le tube. Lorsque l'écrou est revissé sur le raccord, positionner l'écrou **à la main et en butée**, puis finir le serrage par un tour de clé de 1/4.

Lorsque l'écrou est revissé une nouvelle fois sur le raccord, l'étanchéité est à nouveau assurée.

Si on utilise un raccord usagé pour réaliser un nouvel assemblage, il suffit de remplacer simplement la bague de serrage.

Tubes* Utiliser des tubes de surface propre et lisse, avec des tolérances de ± 0,1 mm sur le diamètre extérieur. (Voir aussi le tableau «Epaisseur de paroi minimal» en appendice.)

Bague de serrage tournante Le fait qu'il soit possible, après le montage, de tourner la bague sur le tube ou le tube au sein de l'écrou n'a aucune influence sur la qualité de l'assemblage.

The unions are supplied ready for installation.

1. Preparation

Clean the tube and cut squarely to length, e.g. with the Cutty AC 835. Pack the screw-in thread with Teflon tape (except for unions with cylindrical thread).

2. Insert tube

Push the tube into the union as far as the stop.

3. Tighten the knurled screw

Push the tube up against the base part. Tighten the connecting nut with a flat wrench 1 3/4 revolutions. Hold the nipple with a second wrench. Make a mark to count the number of rotation more easily.

4. Dismantling, Reassembly

When unscrewing the nut, the compression ferrule remains on the tube. For repeated assembly with the same union, retighten the connecting nut by hand until you can feel the stop and for final installation tighten 1/4 rotation with the wrench. By tightening the nut again, the joint becomes completely leak-proof again. If a union that has already been used is taken for a new connection, the compression ferrule must be replaced.

Tubes* Tubes with a clean smooth external surface and with an outside diameter within the tolerance ± 0.1 mm should be used. (See also table «Minimum wall» in the appendix.)

Turnable compression ferrule It is of no detriment to the efficiency of the connection if, after assembly, the ferrule can be turned on the tube, or the tube in the union nut.

Montageanleitung

PA / PVDF

Instructions de montage

PA / PVDF

Installation instructions

PA / PVDF

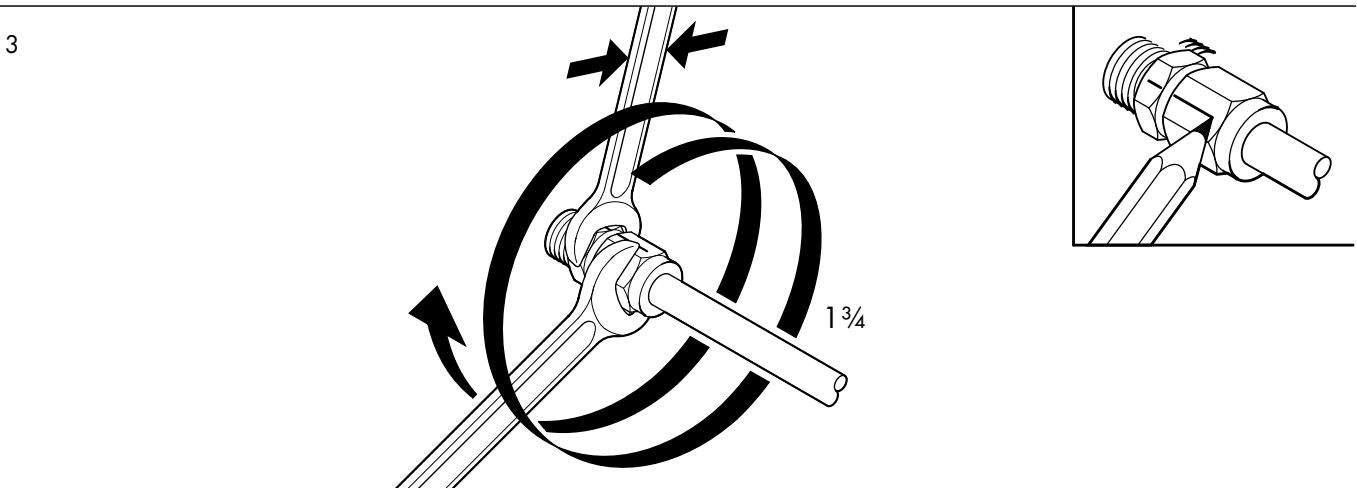
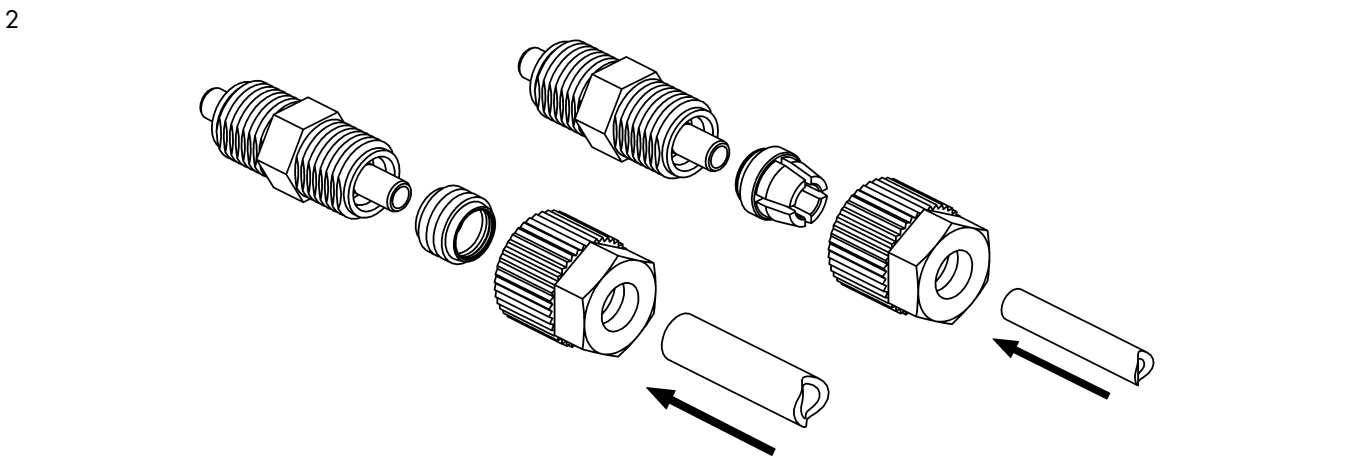
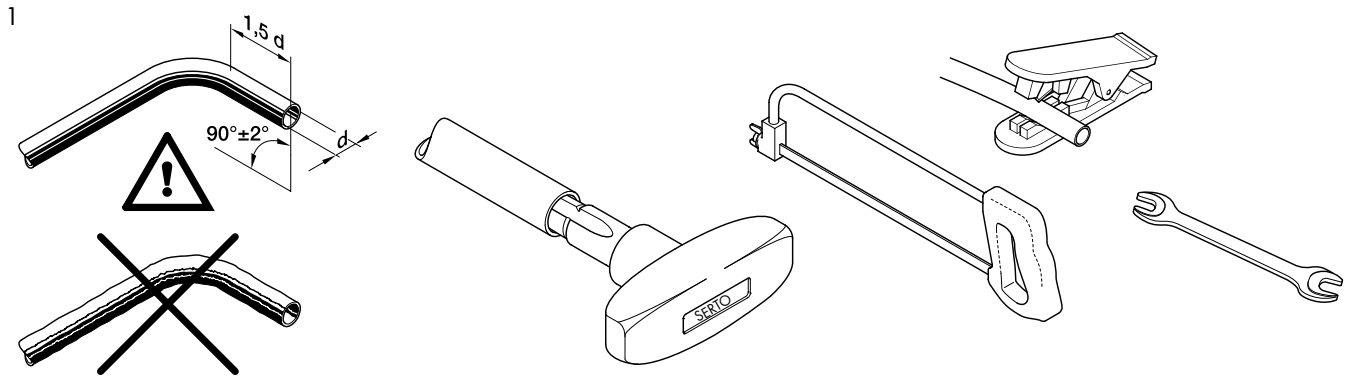

4. Wiederholte Montage
Montage répété
Repeated fitting of the union

